



Гидравлический мобильный
пресс для металлолома

ORCA



Размеры

Вид с краном и кабиной

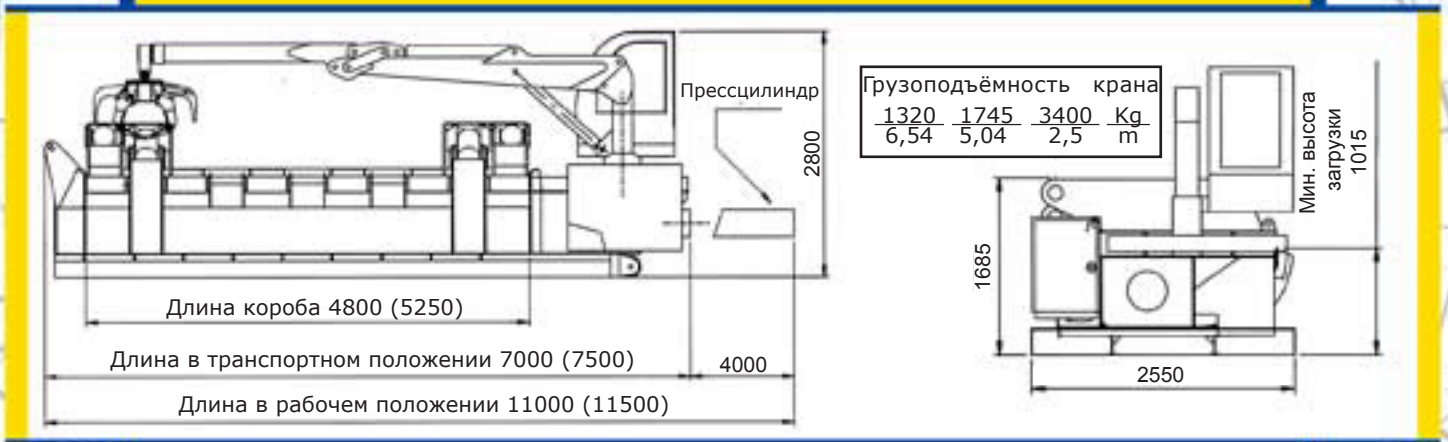

Пресс с передней выдачей пакета

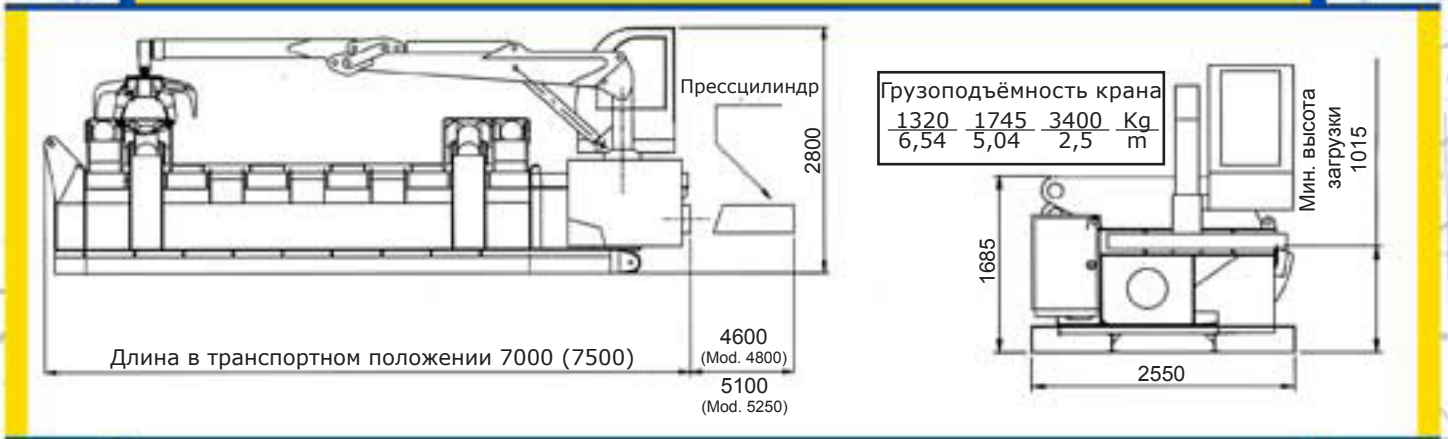

Вид при прессовании

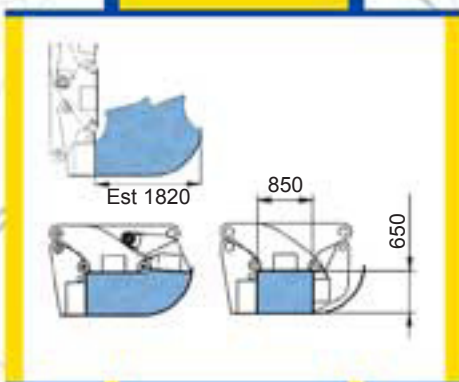

Вид без крана и кабины

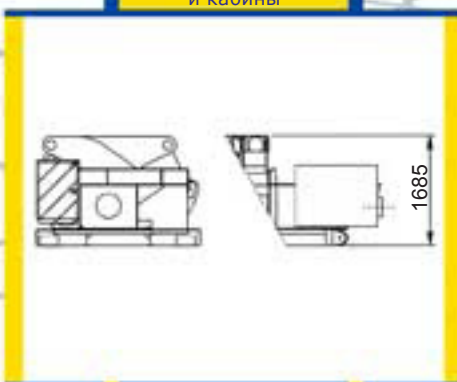

Вид с кабиной

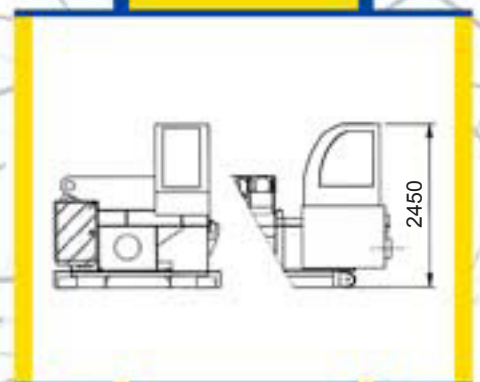

Размеры

Пресс в исполнении для мультилифта



Пресс в исполнении для тягача

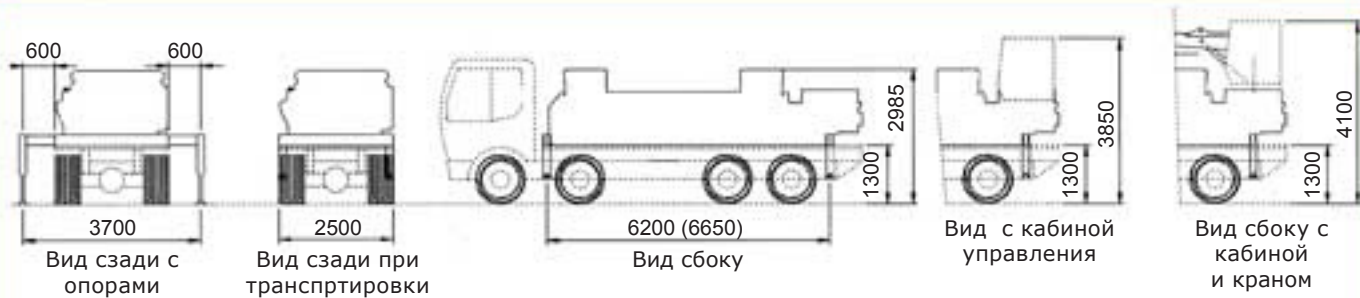

ORCA S 5250 G



- Мобильное исполнение (мультилифт)

ORCA S 4800 G



- Мобильное исполнение (тягач)

ORCA S 4800 GP



- Стационарное исполнение с передней выдачей пакета

Этап 1



Этап 2



Этап 3



Этап 4



Этап 5



Этап 6



Вид с выдачей пакета спереди



• Выдача пакета через переднюю дверь

Рабочие стадии

Кабина
управления



Радиатор охлаждения
масла гидравлики



Топливный бак



Двигатель
шум



tz-мотор с шумозащитой



IVECO мотор с шумозащитой



Пульт дистанционного управления



Прессцилиндр



Система гидравлики



Панель управления в кабине



Шкаф управления



Технические данные

■ Мотор

4-тактный Дизель, инженер. турбонаддув	
Количество цилиндров	4 oder 6
Мощность	103 кв (135 л.с.)
Объём	6,472 лт
Расход топлива	18 л/час
Уровень шума	EU нормы

■ Электросистема

Напряжение	24в
Стартер	24в
Батарея	2x100ач/V12

■ Гидравлика

Оснвная система для прессовки

Аксиально-поршневой насос	
Макс.поток	240 л/мин
Макс.давление	300 бар

Система для крана

Насос высокого давления	
Макс. поток	65 л/мин
Макс. давление	180 бар
Насос для сервоуправления	
Макс. поток	15 л/мин
Макс. давление	30 бар

■ Размеры

Общая длина	6980 (7430) мм
Длина короба	4800 (5250) мм
Ширина короба	1730 (1730) мм
Общая ширина	
при транспортировке	2500 (2500) мм
Макс. высота с краном	2700 (2700) мм
Макс. высота с краном при	
транспортировке	4000 (4000) мм
Вес прессователя	20500(21500) кг
Вес прессователя с кабиной	20800(21800) кг
Вес прессователя с краном и	
кабиной	22500(24000) кг
Вес прессователя с краном,	
кабиной и дверью для пакета	
спереди	23000(24500) кг

■ Используемые материалы

Стальные конструкции	ST 52 /WELDOX700
Рабочие части прессователя	HARDOX 400 / HARDOX 500

■ Общее описание

Цилиндр прессователя- диам. 250	макс давл. 150 т
Цилиндры крышки- диам. 200 (2+2)	макс давл. 360 т
Последовательность	
автоматического цикла	

- Прессовка
- Открытие крышки
- Снижение оборотов мотора до минимума

■ Размеры готовой прессовки и производительность

Ширина	850 MM
Высота	650 MM
Длина в зависимости от	500 MM
прессуемого материала	
Средняя производительность за час	16-18 (17-19)т/час

■ Топливо и смазка

Топливный бак	70(70) лт
Масляный бак гидравлики	450 (500) лт
Масло гидросистемы	720 (770) лт
Моторное масло	16(16) лт

■ Принадлежности и особенности

- Кабина с круговым обзором
- Кран погрузки с длиной 6,7 м, сектор вращения 270°, с грейфером 0,3 м³
- Манипуляторы с сервоуправлением для крана
- Выносные опоры (стабилизаторы)
- Дверь для пакета спереди
- Кондиционер
- Автоматический цикл работы
- Централизованная частично ручная и частично автоматическая система смазки
- Система дистанционного управления (для версии без крана)

Внимание:

Поставка электродвигателя вместо дизеля по запросу

передано через:
Rottstock GmbH
Uslarer Str 4
12621 Berlin

Tel: +7 30 564 000 01

Fax: +7 30 564 000 00

Email: info@rottstock.com

www.rottstock.com